



Magnetická vrtačka SMD 351 L

Maximální průměr vrtání 35 mm. Rychloupínací systém nástroje.

SMD 351 L



Obj. č. SMD351L



SMD 351 L je na našem trhu již stálicí. Jedná se o robustní stroj, který zvládne i hrubší zacházení. SMD 351 L se osvědčila jako nenáročný stroj, vyžadující jen minimum údržby a pyšníci se ověřenou spolehlivostí.

- Dvojitý zdvih až 230 mm.
- Integrované chlazení vnitřkem vřetene přímo na břity nástroje.
- Rychloupínací systém nástroje 19 mm Weldon.
- Robustní stavba stroje.

Technická data:

vrtání korunkovými vrtáky:	Ø 12 - 35 mm
max. hloubka korun. vrt.:	50 mm
vrtání spirálovým vrtákem:	Ø 1 - 13 mm DIN 338
motor:	1100 W / 230 V
převodovka:	1 - rychlostní 450 ot./min.
upínání:	rychloupínání 19 mm Weldon
chladicí systém:	integrovaný, automatický
základní zdvih:	- 5 až 102 mm
dvojitý zdvih:	121 až 230 mm
magnetická síla:	17 000 N
rozměr magnetické nohy:	90 x 175 mm
magnetická noha:	pevná
hmotnost:	14 kg

V ceně obsaženo:

Magnetická vrtačka SMD 351 L
 Transportní kufr
 Bezpečnostní zajišťovací řetěz
 Automatický chladicí systém
 Nářadí pro obsluhu
 Návod na obsluhu



Název stroje:

Magnetická vrtačka SMD 351 L

Obj. č.

SMD351L

Příslušenství:

Kompletní sortiment příslušenství najdete v tabulce na straně

Strana

84 - 88

Kompletní sortiment nástrojů najdete na straně

89 - 103

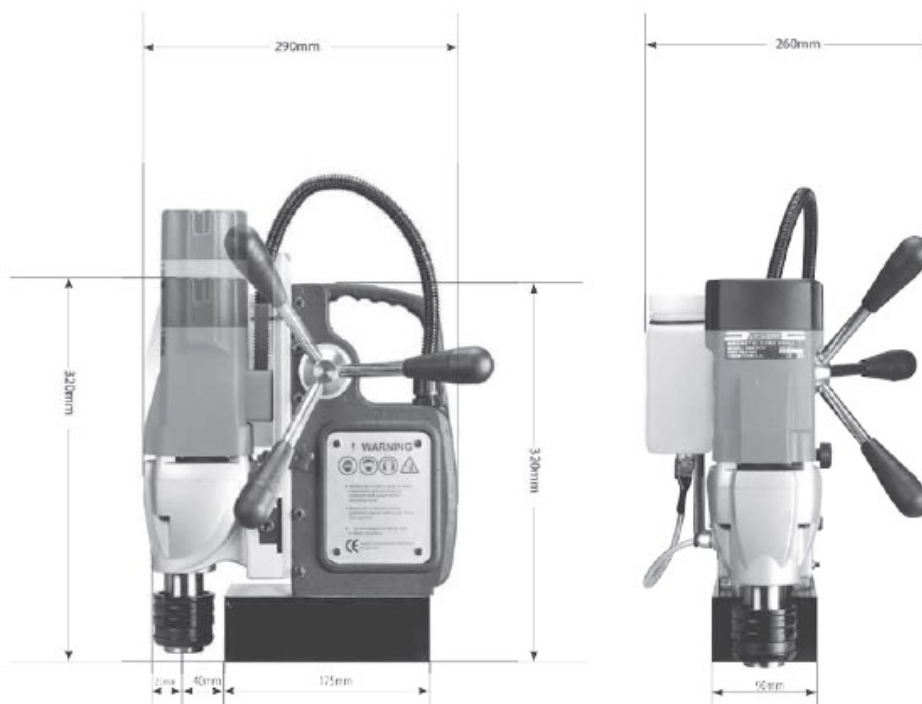

Email: info@profi-kovostroje.cz

Tel.: +420 605 017 866

www.profi-kovostroje.cz